

JFMMAS

部品研の共同購入用キャスト一寸法

JFMMAS 0014-2008

平成20年3月10日制定

社団法人日本農業機械工業会

日 農 工 規 格

部品研の共同購入用キャスター寸法

1. 適応範囲

(1)この規格は、農機部品共同購入研究会用のキャスター寸法について規定する。

2. 形状・寸法

(1) 形状 キャスターの参考形状を図1に示す。

(2) 寸法 キャスターの寸法を表1に示す。

図1 形状



表1 キャスターの寸法

品番	車輪サイズ D	車輪材質	最大荷重	取付高さ H
SG	50	ナイロン	35KG	65
SG-S	50	ナイロン	35KG	65
SGW	50	ナイロン	51KG	72
SGW-S	50	ナイロン	51KG	72
SG	65	ナイロン	56KG	80
SG-S	65	ナイロン	56KG	80
SGW	65	ナイロン	56KG	80
SG	75	ナイロン	66KG	90
SG-S	75	ナイロン	66KG	90
SGW	75	ナイロン	66KG	90
SGW	100	ナイロン	100KG	136
SGW-S	125	ナイロン	110KG	169

3. 性能・品質

(1)キャスターは、使用上有害な傷などの欠陥がなく仕上げは良好でなければならない。

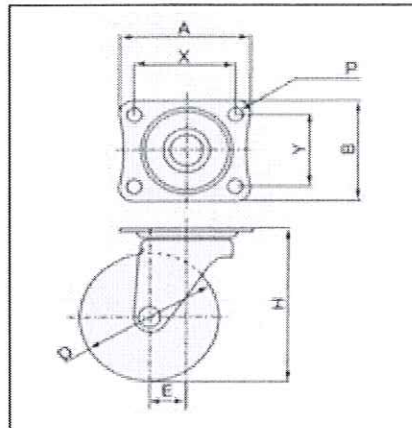
解説

1. 車輪外形をインチサイズで標準化し、車輪材質は派生型式で対応する。

2. 最大荷重は車輪材質で異なり基本的にはメーカー標準を適用する。

3. この規格は、日本農業機械工業会の農機部品共同購入研究会で3回の審議を経て、平成19年10月2日の研究会で了承され、平成20年3月10日の技術安全対策委員会の承認を得て制定した。