

# JFMMAS

## 穀物乾燥機用の感震器寸法

JFMMAS 0007－2007

平成19年3月5日制定

社団法人日本農業機械工業会

## 穀物乾燥機用の感震器寸法

### 1. 適応範囲

(1)この規格は、穀物乾燥機用の感震器の主要寸法について規定する。

### 2. 形状・寸法

(1)形状・寸法は、図1の通りとする。

(2)寸法は、オムロン社製感震器型式D7Eによる。

図1 形状・寸法

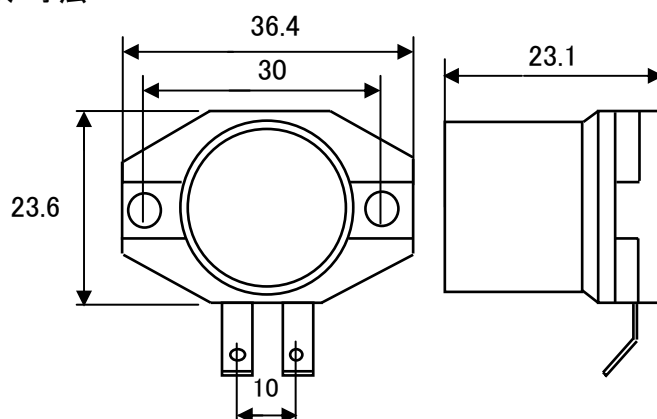

### 3. 性能・品質

(1)性能・品質は、表1の通りとする。

表1 性能・品質

項目	仕様
設定感度	130～200 ガル
電気定格	DC5V 0.1mA～ DC30V100mA
単極単投	常閉接点
端子仕様	ファストン#187
取付方法	M3ネジ

(2)感震器は、使用上有害なきずなどの欠陥がなく、仕上げは良好でなければならない。

#### 解説

- この規格は、各社ともオムロン社製の感震器(型式D7E)を使用していたため、同型式のものを規格化することとした。
- この規格は、日本農業機械工業会の乾燥機部会技術委員会で3回の審議を経て、平成18年10月5日の乾燥機部会で了承され、平成19年3月5日の技術安全対策委員会の承認を得て制定した。